

Der CenterVan VW T6 ist nicht nur ein Raumwunder ...

- Weil wir den kompletten Fahrgastbereich tiefer legen, beträgt die Kopffreiheit in der ersten Sitzreihe einmalige 147 cm! Damit bieten wir auch für große Rollstuhl-Fahrer neue Möglichkeiten. Je nach Ausstattungsvariante ist die Höhe selbst auf den hinteren Positionen mit 141 bis 143 cm immer noch sehr großzügig. Außerdem ist viel Platz zum Rangieren.
- Mehrere Rollstuhlfahrer und weitere Personen haben ausreichend Platz
- Sie haben nach wie vor einen großen Stauraum im Kofferraum. Auch die umklappbare Rücksitzbank bleibt im Original erhalten.

... sondern auch ganz groß in puncto Komfort und Sicherheit

- Steigen Sie immer komfortabel ein und aus – auch bei unterschiedlichen Bordsteinhöhen: Der Kassettenlift des CenterVan VW T6 besteht aus stabilem, pulverbeschichtetem Aluminium und hat eine Tragkraft von 300 kg. Er kann per Fernbedienung, App-Steuerung und manuell bedient werden.
- Mehrere Rollstuhlfahrer und weitere Personen haben ausreichend Platz
- Bei den Befestigungssystemen haben Sie die Wahl: Sie können sich auf bewährte Haltegurte ebenso verlassen wie auf die 1-Click-Rollstuhlfixierung am Fahrzeugboden.
- Darüber hinaus können wir das Fahrzeug genau auf Ihre Bedürfnisse anpassen. Verschiedene Zusatzfunktionen sind möglich, wie Rückfahrkamera, Sprachsteuerung und Fahren mit Joystick – werfen Sie einen Blick auf die nächste Seite ...
- Der CenterVan VW T6 erfüllt und übertrifft die Sicherheitsvorgaben des Gesetzgebers. Er behält die volle Werksgarantie und wird von Volkswagen empfohlen. Natürlich ist alles, was wir anbieten, TÜV-geprüft.

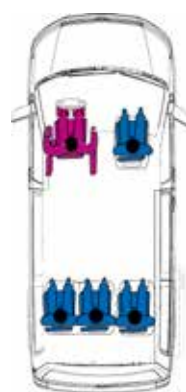

Selbstfahrer

Einfahrt über eine Hebebühne bis hinter das Lenkrad mit Rollstuhlfixierung möglich.

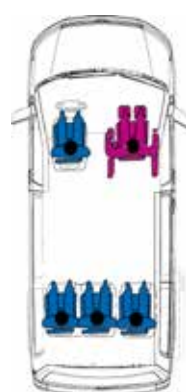

Beifahrer

Der Beifahrersitz wird mit einfachem Handgriff entsichert und weggerollt. So kann ein Rollstuhlfahrer fixiert werden und als Beifahrer Platz nehmen.

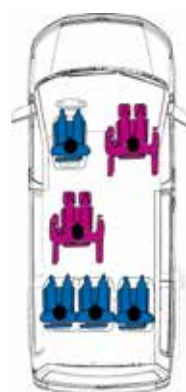

Mitfahrer

Für Mitfahrer kann ein Rollstuhl in zweiter Reihe fixiert werden. Rundumsicht und Kommunikation mit den Mitfahrern ist somit gewährleistet.

DER CENTERVAN VW T6 – SO VARIABEL UND SO KOMFORTABEL WIE KEIN ANDERER ...

Das ultimative Mobilitätswunder für jeden Rollstuhlfahrer (made by Zawatzky)

Wir vereinen Mobilität und Qualität in eine komfortable Form und bauen den VW Bus T6 komplett zum CenterVan um. Die Großraumlimousine ist das ideale Fortbewegungsmittel für Menschen mit Mobilitätseinschränkung. Es ist uns gelungen das Fahrzeug auf eine einmalige Innenhöhe von bis zu 1,47 m zu modifizieren. Dadurch erlaubt es auch Rollstuhlfahrern mit großer Sitzhöhe dieses Fahrzeug zu nutzen. Er ist gemacht für Familien und Autofahrer, die aus den unterschiedlichsten Gründen viel Platz benötigen.

Die Gründe liegen auf der Hand: Mit seiner technisch hochwertigen Ausstattung bietet der CenterVan allen Fahrern und Mitfahrern

ein bisher nicht gekanntes Höchstmaß an Mobilität und Bewegungsfreiheit. Nicht umsonst ist der CenterVan T6 das Flaggschiff unserer umfangreichen Produktpalette.



Abbildung zeigt tiefgelegten Innenraum des CenterVan T6



Stammhaus
Meckesheim bei Heidelberg
Mobilcenter Zawatzky GmbH
 Bemannsbruch 2-4
 74909 Meckesheim
 Telefon 06226 9217-0
 Telefax 06226 9217-92
 info@zawatzky.de
 www.zawatzky.de

Niederlassung
Köln-Buchheim
Mobilcenter Zawatzky GmbH
 Frankfurter Straße 200
 51065 Köln-Buchheim
 Telefon 0221 297204-11
 Telefax 0221 297204-18
 koeln@zawatzky.de
 www.zawatzky.de

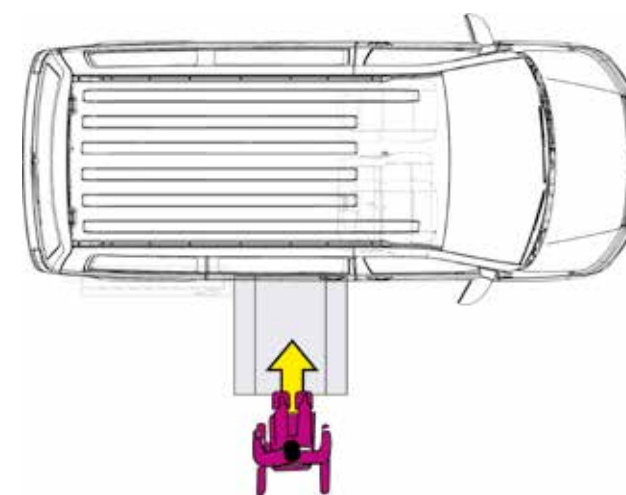
Fahrschule
Neckargemünd bei Heidelberg
Fahrschule Zawatzky
 Am Kalkbrunnen 1
 69151 Neckargemünd
 Telefon 0172 6690500
 Telefax 06223 488744
 fahrschule@zawatzky.de
 www.fahrschule.zawatzky.de

Kfz-Anpassungen bei Mobilitätseinschränkung · Spezialfahrschule · Fahrbegutachtung · Appartements im Haus

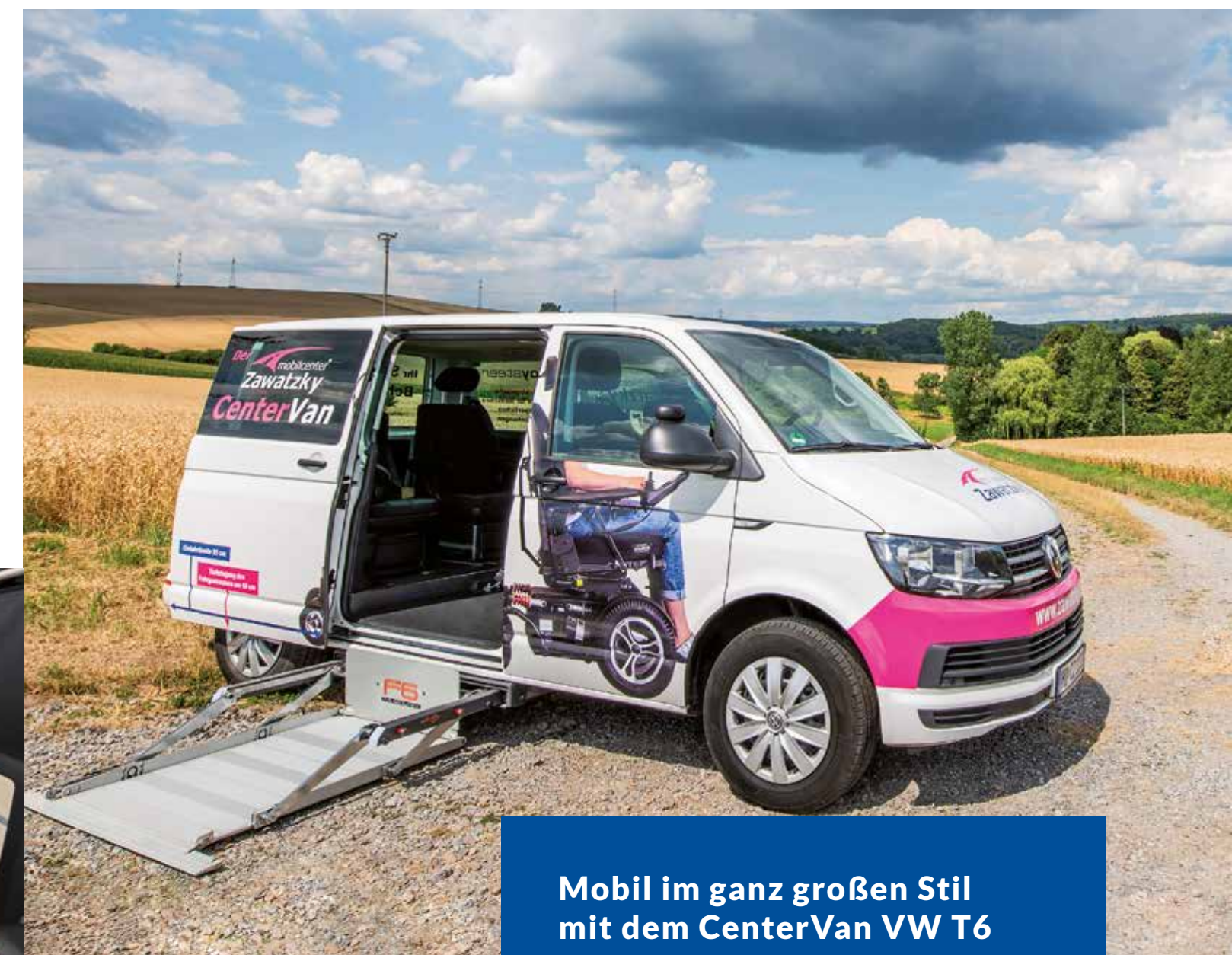

Mobil im ganz großen Stil mit dem CenterVan VW T6

Wenn Sie enorme Flexibilität und Komfort bei höchster Sicherheit schätzen, werden Sie unseren CenterVan lieben. Weil Sie einfach in den Van hineinfahren können, kann es sofort losgehen – ob als Selbstfahrer oder als Mitfahrer im Rollstuhl. Basis des CenterVans ist der VW T6: Er wird umgebaut und für Sie individuell ausgestattet, behält aber alle VW Merkmale und die volle VW-Werksgarantie ...

Wir machen Sie mobil seit 1962.

SIE WOLLEN KOMFORTABEL ...

... zur Arbeit

... zu Freunden

... in den Urlaub

... also einfach überall hin?

„150.000 km mit diesem Auto nun zu fahren war wirklich etwas ganz spezielles. Dafür bin ich euch allen sehr, sehr dankbar. Und es ist natürlich auch extrem erfreulich, eine solch lange Strecke ohne Probleme absolviert zu haben. Dafür möchte ich euch herzlich danken.“

Ein zufriedener Joysteer-Kunden

Sie können den CenterVan VW T6 erleben ...

In unseren Ausstellungsräumen in Meckesheim und Köln stehen Fahrzeuge für Sie zum Testen bereit. Vereinbaren Sie einen Termin für eine Beratung mit Probefahrt!

DANN FAHREN SIE EINFACH LOS ...

Über den Kassettenlift kommen Sie leicht in den Van.

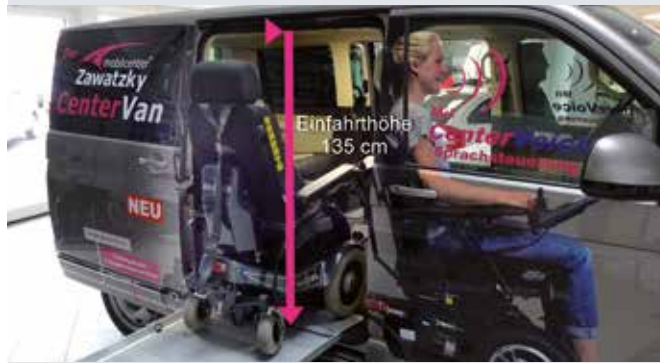

Innen haben Sie viel Platz zum Rangieren – und durch unseren Umbau eine Innenhöhe von bis zu 1,47 Meter!



Mit der elektrischen Rückhaltevorrichtung ist Ihr Rollstuhl schnell verkehrssicher fixiert.



Falls notwendig ermöglicht eine Sprachsteuerung die Bedienung von Blinker und Co. Somit Haben Sie freie Hände zum Gas geben, Bremsen und Lenken



TECHNISCHE ABMESSUNGEN

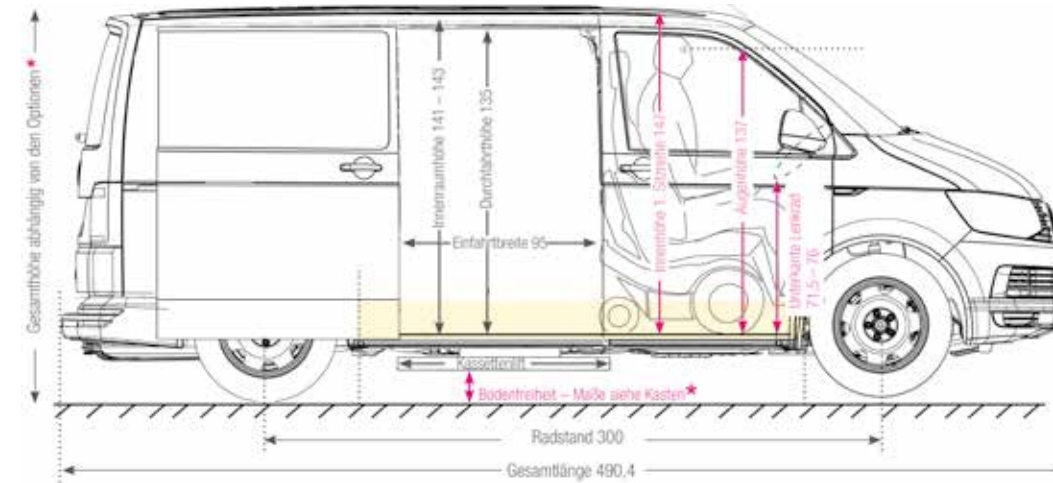

*Optionen Bodenfreiheit:

- Schlechtwegefahrwerk
- Größere Räder
- Fahrwerkshöherlegung
- Luftfahrwerk

Bodenfreiheit:
Höchstmögliche Optionen: 24,5 cm
Niedrigste Option: 15,0 cm

Je nach den ausgewählten Optionen
Maße gelten für unbedadenes Fahrzeug

Fahrzeughöhe:
Höchstmögliche Optionen: 204,5 cm
Niedrigste Option: 195,0 cm

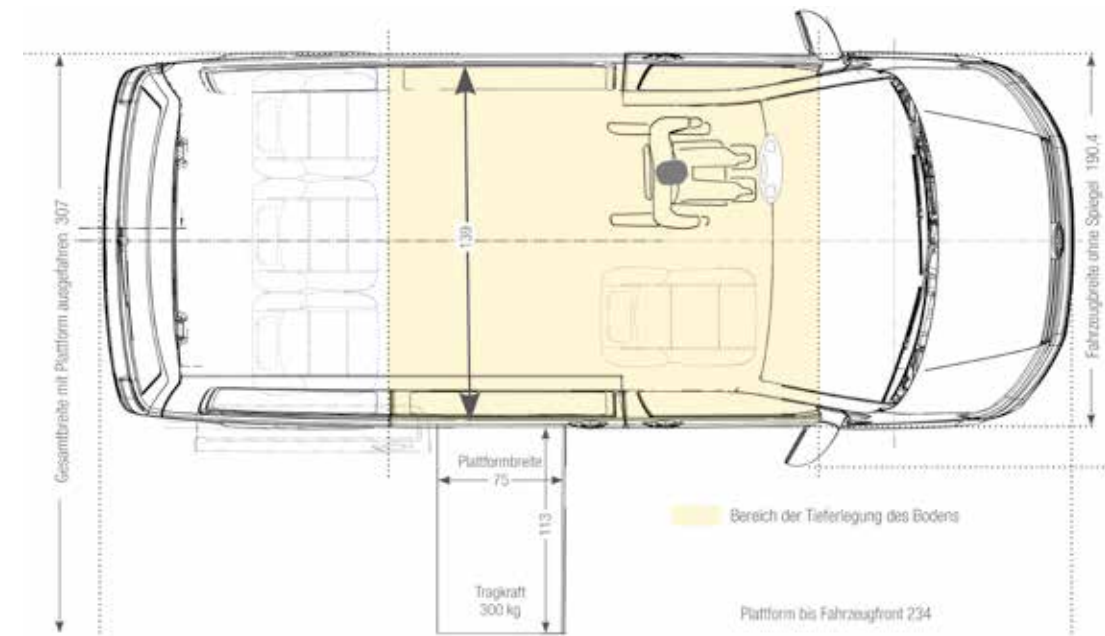

Kein anderes Fahrzeug auf dem Markt bietet eine solche Innenraum- und Einfahrtshöhe.

Dies erreichen wir, indem wir den kompletten Fahrgastraum des VW T6 tiefer legen.

Fahrzeuginnenraumdetails wie Innenausstattung, mögliche Farben und Motorvarianten können Sie dem Volkswagen-Originalprospekt entnehmen, das Sie auch unter www.volkswagen.de finden.

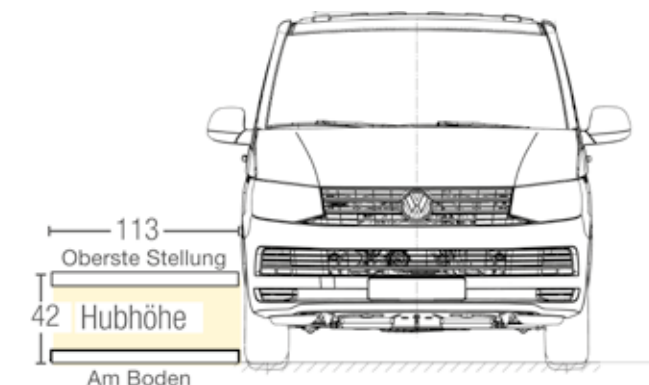

HIGH-TECH FÜR SIE ...

Auch wenn Sie die Pedale nicht nutzen können oder eine Unterstützung bei den Sekundärfunktionen benötigen bieten wir passende Möglichkeiten.

Hier zwei unserer bewährten Lösungen:

Joysteer-System:

Wenn die körperlichen Gegebenheiten, nur sehr geringe Restkräfte in Händen und Armen, es erforderlich machen, können Sie trotzdem unabhängig und mobil sein.

Mit dem elektronischen Joysteer-System ist es für Sie möglich verkehrssicher zu Lenken, Gas geben und Bremsen. Ein Joystick, wie in einem Flugzeug, ermöglicht Ihnen die volle Kontrolle über das Fahrzeug. Mit diesem seit Jahren bewährten System haben Kunden viele hunderttausende Kilometer zurückgelegt.

Präzisionsarbeit und strenge technische Abnahmekriterien (TÜV) sind der Garant dafür. Diese Vorstufe zum autonomen Fahren ist bei uns für Sie bereits erprobt und Wirklichkeit.

Sprachsteuerung Center Voice:

Wenn Sie die sogenannten Sekundärfunktionen beim Fahren nicht bedienen möchten oder können, haben Sie mit unserer Sprachsteuerung eine perfekte Hilfe mit an Bord. Einfach und zuverlässig können Sie per Sprachbefehl die Blinker setzen, das Licht an- und ausschalten, eine elektrische Sonnenblende bedienen – oder die Fenster öffnen und schließen



Das Basisfahrzeug unseres Mobilitätswunders, der VW T6, ist praktisch, komfortabel und variabel. Seine Innenausstattung lässt serienmäßig bereits kaum Wünsche offen. Darüber hinaus können Sie ihn so ergänzen, dass er zu Ihren Bedürfnissen passt, zum Beispiel durch eine Rückfahr-Kamera. Details zu Ihren Optionen finden Sie unter anderem unter www.volkswagen.de.

Vergleichbare Abmessungen

Der CenterVan VW T6 – maximale Innenraumhöhe am Markt

Durch die komplette Tieferlegung des Bodens im Fahrgastraum um ca. 10 cm bietet der CenterVan VW /6 großzügige Maße zur Bewegungsfreiheit.

| | Türeinfahrtshöhe | Innenhöhe |
|------------------------------------|------------------|--|
| CenterVan VW T6 | 135 cm | Im Fahrgastraum: bis 143 cm Erste Sitzreihe: 147 cm |
| VW T6 Multivan (Original-Fahrzeug) | 124 cm | 135 cm |